

# Hydrantenendstück

- mit verstärktem, auf die Last des Hydranten abgestimmten Sonderflansch
- lange Schweißenden, für E-Muffen-Schweißung geeignet

optional: mit integriertem O-Ring; DN 100 Sonderflansch; angeschweißte Fußplatte; Aufnahme für Spitzende und Württemberger System

# Hydrant end piece

- with reinforced special flange connection
- long welding ends, for the use of electrofusion sockets

optional: with integrated O-ring; with DN 100 special flange; welded on base plate; socket for hydrant with spigot end or special system

TSHYHA - 2019 #1

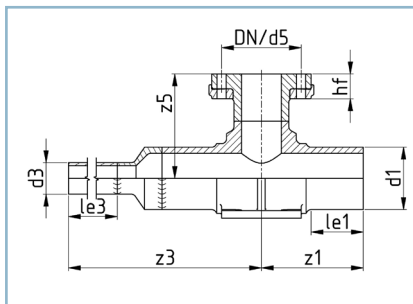

DVGW:  
DV-8606BT0423 (Ø 75 mm - Ø 225 mm)  
DV-8611BT0424 (Ø 250 mm - Ø 630 mm)

Toleranzen/tolerance (S./p. 11):

$l_{e2}, z_3$  --> Tab./tab. 1, 2 (2x)

$z_5$  --> Tab./tab. 2

SDR	>41	33	26	21	17,6	17	13,6	11	9	7,4	6	5
-----	-----	----	----	----	------	----	------	----	---	-----	---	---

$d_1$	$d_3$	DN/ $d_5$	$l_{e1}$	$l_{e3}$	$z_1$	$z_3$	$z_5$	Gewicht weight kg
90	63	80/110	80	200	195	460	215	6,4
110	63	80/110	90	200	195	420	215	6,4
110	50	80/110	90	120	195	420	215	6,4
110	40	80/110	90	100	195	300	215	6,4
110	32	80/110	90	100	195	305	215	6,4